

Rampe Pré-assemblée et poteau

POUR SÉLECTIONNER LES LONGUEURS DE RAMPES REQUISES :

Mesurez la dimension totale de votre surface

Selon l'emplacement de la rampe, soustrayez ou additionnez les mesures indiquées pour obtenir la distance entre les poteaux.

APPLICATIONS	POTEAU 2" x 2" (5.08 cm x 5.08 cm)	POTEAU 3" x 3" (7.60 cm x 7.60 cm)
Mur - coin 	Soustraire 8" (20,3 cm) Si la rampe est fixée directement au mur sans poteau, soustraire 4½" (11.32 cm)	Soustraire 10" (25,4 cm) Si la rampe est fixée directement au mur sans poteau, soustraire 5½" (14 cm)
Coin - coin 	Soustraire 9" (22.9 cm)	Soustraire 11" (28 cm)
Coin - escalier 	Soustraire 2" (5.08 cm)	Soustraire 3" (7.6 cm)
Mur - escalier 	Soustraire 1" (2.5 cm) Si la rampe est fixée directement au mur sans poteau, additionner 2½" (6.3 cm)	Soustraire 2" (5 cm) Si la rampe est fixée directement au mur sans poteau, additionner 2½" (6.3 cm)
Escalier 	Prendre les mesures diagonales et additionner 2½" (6.3 cm)	Prendre les mesures diagonales et additionner 4" (10.1 cm)
Poteau Intermédiaire 	Soustraire 2" (5.08 cm)	Soustraire 3" (7.3 cm)

- Positionnez les poteaux aux emplacements déterminés et placez les bases des poteaux à 1½" (½" si le poteau est installé près d'un mur) de l'extrémité extérieure de la surface.
- Fixez les attaches de barreaux aux poteaux en utilisant les vis 1¼", illustré à la figure 1.1 A et 1.1 B. Pour l'installation d'adaptateur angulaire, voir la figure 1.2.

REMARQUE : si la surface n'est pas de niveau, vous pouvez abaisser les attaches si nécessaire.

- IMPORTANT :** Vous avez besoin de deux poteaux différents pour une installation dans un escalier, soit un poteau de descente à la base et un poteau de montage en haut de votre escalier. N'installez pas les attaches de barreaux immédiatement. Insérez la rampe au niveau approprié et positionner celle-ci contre les poteaux, ensuite, marquez la rampe à l'angle déterminé pour être coupée. Par la même occasion, marquez la hauteur où seront vissées les attaches de barreaux sur le poteau, selon l'emplacement de la rampe.

REMARQUE : pour plus de détails concernant l'installation dans un escalier, voir la figure 1.1 C.

- Vérifiez la distance entre les poteaux. Si nécessaire, coupez la section de rampe pour obtenir une distance uniforme entre les poteaux situés sur une même ligne parallèle.
- Insérez la rampe au système d'attaches en la maintenant fermement contre le poteau.

- De chaque côté, vissez le haut et le bas de la rampe.
 - Après avoir vissé toutes les sections, vous pouvez maintenant aligner et ajuster votre installation. Vissez chacun des poteaux à la surface en utilisant les ancrages appropriés.
- REMARQUE :** les ancrages d'installation ne sont pas inclus dans les emballages. Communiquez avec un détaillant concernant les options d'ancrages disponibles pour le montage.
- Lorsque l'assemblage est terminé, installez les cache-vis à l'aide d'un maillet en caoutchouc.
 - Terminez votre installation en assemblant les cache-bases et capuchons aux poteaux.

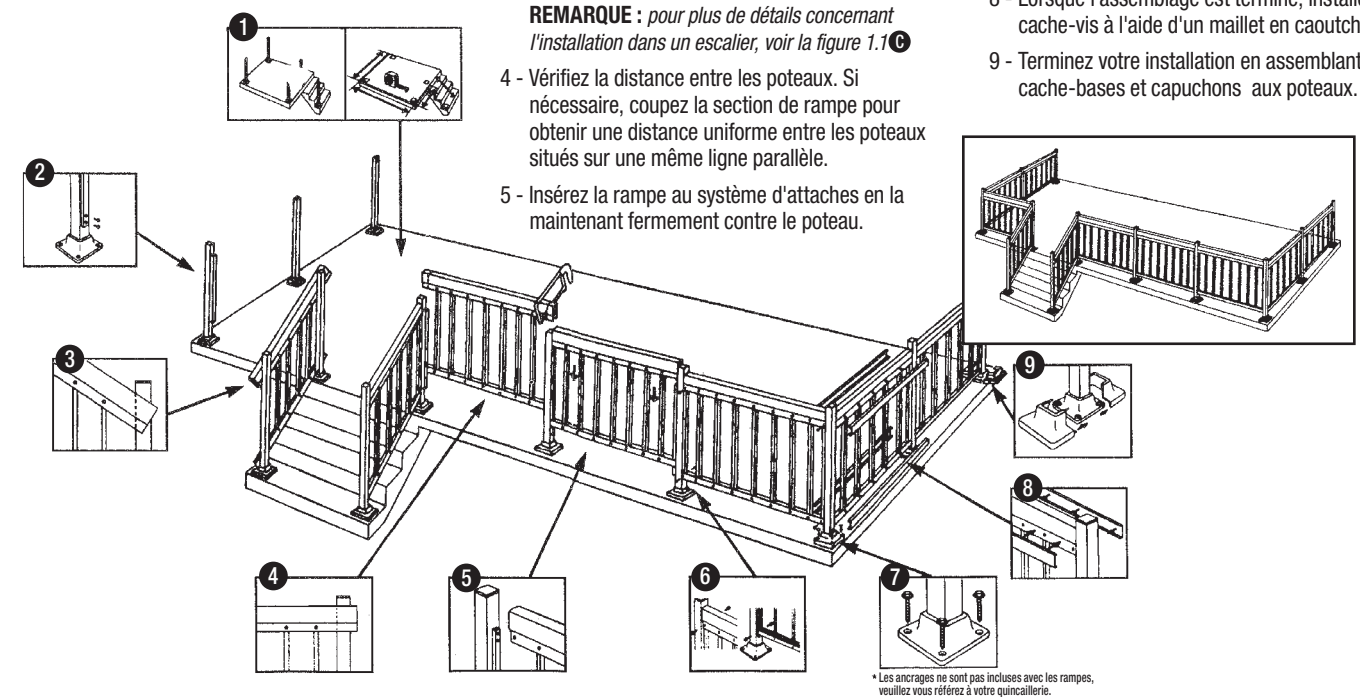
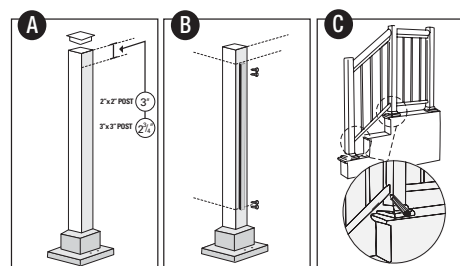

FIGURE 1.1
INSTALLATION DES BARREAUX AU POTEAU DE MONTAGE



- À partir de la partie supérieure du poteau, mesurez en descendant 3" (pour les poteaux universels de 2" x 2") ou 2¾" (pour les poteaux universels de 3" x 3") et tracez une ligne horizontale. Ceci déterminera l'emplacement supérieur pour l'attache de barreau.

- Installation de rampe horizontal**
Alignez la partie supérieure des attaches de barreaux sur les lignes horizontales tracées sur les poteaux. Centrez les attaches de barreaux en mesurant une distance égale entre le côté droit et gauche du poteau. Marquez le premier orifice, percez et vissez le barreau avec les vis. Mettre le barreau de niveau, marquez le prochain orifice, percez et vissez. Faites le même processus pour les autres vis restantes.

- Installation de rampe pour escalier**
L'emplacement des attaches varie selon l'angle de l'escalier. Vous devez placer la rampe et les attaches à la hauteur désirée et marquer à l'aide d'un crayon, la hauteur d'installation à la base de l'attache. Placez l'attache contre la marque tracée au crayon, centrez-la et en utilisant une perceuse, percez un orifice avec une mèche de 1/8". Vous pouvez maintenant visser l'attache au poteau.

FIGURE 1.2
INSTALLATION D'ADAPTATEUR ANGULAIRE

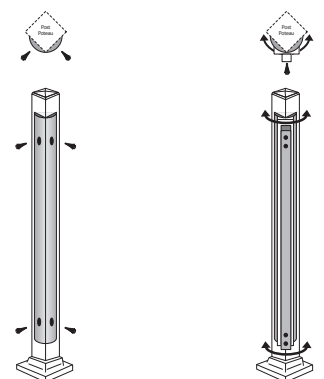

- ÉTAPE 1 :** Placez les demi-lunes côte à côte à 1½" de la partie supérieure pour les modèles de la série 1500, 5000, et Empire et vissez au poteau ou à 1" de la partie supérieure pour le modèle de la série Imperial et vissez au poteau.

- ÉTAPE 2 :** Déterminer l'angle souhaité et aligner l'adaptateur et l'attache du barreau avec la partie inférieure des demi-lunes. Percez et vissez au poteau.

GARANTIE

Impérial Kool Ray garantit les points suivants seulement à l'acheteur-consommateur d'origine, et ce, à compter de la date d'achat et selon une utilisation normale du produit.

- Matériaux et défaut de fabrication : 20 ans
- Le fini peint des pièces : 5 ans
- Pièces en plastiques : 2 ans

Cette garantie est valide seulement pour l'acheteur-consommateur d'origine. La présente garantie exclut les dommages occasionnés par une erreur d'installation, un usage abusif ou un mauvais usage du produit, causés soit par l'entrepreneur, la compagnie de service ou l'acheteur. Impérial Kool Ray inc. ne peut être tenu responsable des frais de main-d'oeuvre et/ou des dommages encourus pendant l'installation, les réparations ou les modifications, ni des dommages et intérêts imprévus résultants de ceux-ci. Les défauts ou les dommages occasionnés par l'utilisation de pièces autres que celles d'origine provenant d'Impérial Kool Ray inc. ne sont pas couverts par la présente garantie ainsi que l'utilisation d'un ancrage inappropriée sur votre surface.

40, rue Industrial Park St.,
Richibucto, NB E4W 4A4,
Canada

www.imperialgroup.ca

Installation sur mesure des supports de montage en utilisant les poteaux universels



Imperial
Manufacturing Group®

Imperial Manufacturing Group
40, rue Industrial Park Street
Richibucto, NB E4W 4A4

Tél. : (506) 523-9117
Télex. : (506) 523-9024
www.imperialgroup.ca

USINES: RICHIBUCTO, NB | DIEPPE, NB | DARTMOUTH, NS | MONTREAL, QC | OAKVILLE, ON | ALTON, IL

POUR PRÉ-ASSEMBLÉE BARREAUX DE MONTAGE

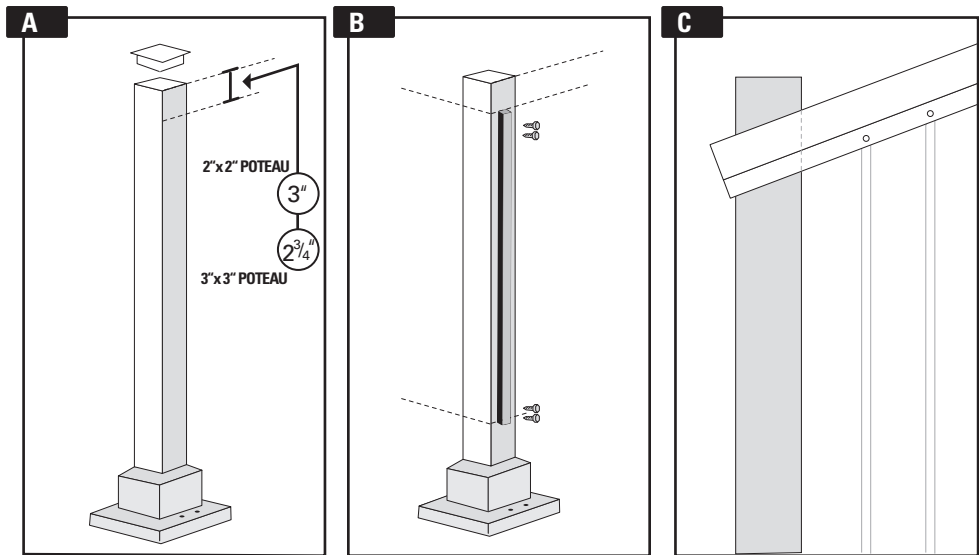

- A** SYSTÈME DE RAMPES (HORIZONTAL)
- À partir de la partie supérieure du poteau, mesurez en descendant 3" (pour les poteaux universels de 2" x 2") ou 2-3/4" (pour les poteaux universels de 3" x 3") et tracez une ligne horizontale. Ceci déterminera l'emplacement supérieur pour le barreau de montage.
- B** SYSTÈME DE RAMPES (HORIZONTAL)
- Alignez la partie supérieure du barreau de montage sur les lignes horizontales tracées sur les poteaux. Centrez le barreau de montage en mesurant une distance égale entre le côté droit et gauche du poteau.
 - Marquez le premier orifice, percez et ensuite vissez le barreau avec une vis. Mettre le barreau de niveau, marquez le prochain orifice, percez et vissez. Faites le même processus pour les autres vis restantes.
- C** SYSTÈME DE RAMPES POUR ESCALIER
- L'emplacement des attaches varie selon l'angle de l'escalier. Vous devez placer la rampe et les attaches à la hauteur désirée et marquer à l'aide d'un crayon, la hauteur d'installation à la base de l'attache.
 - Placez l'attache contre la marque tracée au crayon, centrez-la et en utilisant une perceuse, percez un orifice avec une mèche de 1/8"
 - Vous pouvez maintenant visser l'attache de barreau au poteau.

PRÊTES-À-ASSEMBLER SUPPORTS DE MONTAGE DROIT (SMD)

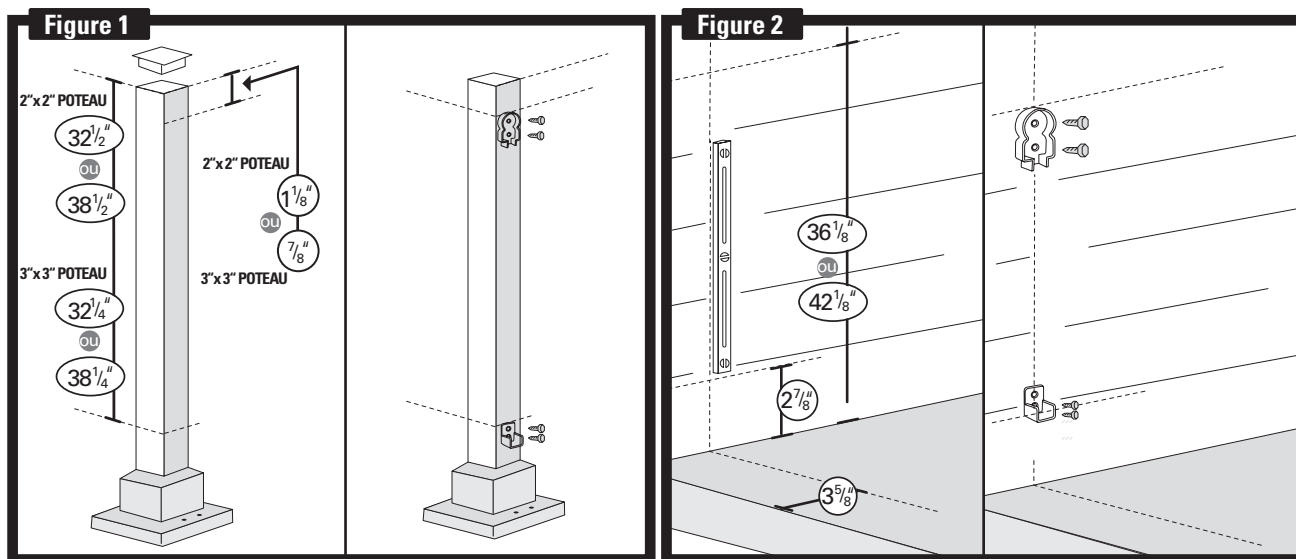

- À partir de la partie supérieure du poteau, mesurez en descendant 1-1/8" (pour les poteaux universels de 2" x 2") ou 7/8" (pour les poteaux universels de 3" x 3") et tracez une ligne horizontale. Ceci déterminera l'emplacement du haut pour le support supérieur.
- Pour des poteaux universels de 2" x 2" - À partir de la partie supérieure du poteau, mesurez en descendant 32-1/2" pour une rampe de 36" de hauteur et 38-1/2" pour une rampe de 42" de hauteur.
- Pour des poteaux universels de 3" x 3" - À partir de la partie supérieure du poteau, mesurez en descendant 32-1/4" pour une rampe de 36" de hauteur et 38-1/4" pour une rampe de 42".
- Ceci détermine l'emplacement de la partie supérieure du support inférieur.
- Alignez le support supérieur et celui inférieur sur les lignes horizontales tracées précédemment. Centrez le support en mesurant une distance égale entre le côté droit et gauche du poteau.
- Vissez solidement le support supérieur et celui inférieur avec des vis.
- Pour assembler des supports muraux, suivre les instructions illustrées à la figure 2

PRÊTES-À-ASSEMBLER SUPPORTS DE MONTAGE ANGULAIRE (SMA)

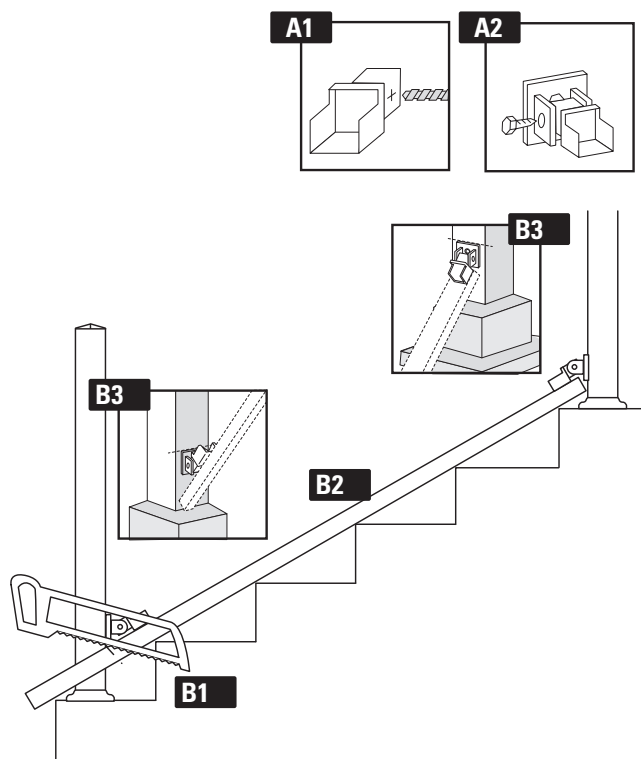

LE SUPPORT DE MONTAGE ANGULAIRE (SMA) S'ADAPTERA À TOUS LES ANGLES OU INCLINAISONS D'ESCALIERS

Installer les (SMA) inférieurs sur les poteaux

Assemblez temporairement les supports de montage angulaires inférieurs (SMA):

- A1. En vous guidant sur le signe (+) situé sur les (SMA), percez un orifice sur le support inférieur.
A2. Installez sans serrer avec 1 vis.

B. Positionner les (SMA) inférieurs aux poteaux situés au haut et au bas de l'escalier.

- B1. En respectant l'angle formé par les giron d'escaliers, mesurez la distance entre les poteaux du haut et du bas de l'escalier et coupez la rampe inférieure, afin qu'elle puisse être insérée entre les poteaux.
B2. En utilisant la rampe inférieure en guise de règle de vérification, déposez la rampe sur les giron d'escalier entre les poteaux du haut et du bas de l'escalier.
B3. Positionnez le support inférieur préalablement assemblé, au-dessus la rampe, en l'appuyant contre les poteaux du haut et du bas de l'escalier, et marquez les emplacements.

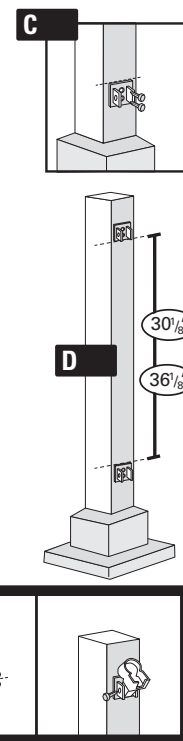

C. Installer solidement le (SMA) aux poteaux du haut et du bas de l'escalier:

- Démontez le (SMA) inférieur que vous avez temporairement assemblé.
- Alignez le haut du (SMA) inférieur sur l'emplacement que vous avez préalablement marqué et installez-le au poteau du haut avec des vis.
- Retirez le poteau au bas de l'escalier, alignez le haut du (SMA) inférieur sur l'emplacement que vous avez préalablement marqué et installez-le au poteau du bas avec des vis.
- Remplacez le poteau du bas et fixez-le à la marche sans serrer en utilisant seulement deux (2) fixations.

D. Mesurer et positionner le (SMA) supérieur aux poteaux du haut et du bas de l'escalier:

- Série Classica** - Mesurez et marquez (30-1/8" pour une rampe de 36") et (36-1/8" pour une rampe de 42").
Série Elite - Mesurez et marquez (27-1/8" pour une rampe de 36") et (33-1/8" pour une rampe de 42").

E. Installer solidement les (SMA) supérieurs aux poteaux du haut et du bas

- Alignez le bas des (SMA) supérieurs sur les emplacements que vous avez préalablement marqués sur les poteaux du haut et du bas. Assemblez les SMA et installez solidement avec des vis.

POSITIONNER LES POTEAUX AU NIVEAU

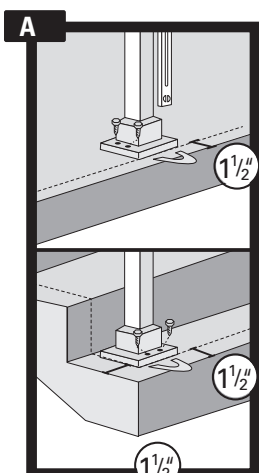

Cales en aluminium

- Placez les poteaux à l'emplacement déterminé sur les marches d'escalier et la terrasse.
- Positionnez les poteaux d'escalier avec leurs bases à 1-1/2" du rebord avant et latéral de la marche.
- Placez le poteau au niveau avec les cales (facultatif)
- Installez solidement le poteau sur la terrasse.

B Cales en aluminium

- Placez le niveau sur le côté du poteau.
- Insérez les cales entre la base et le plancher jusqu'à ce que le poteau soit au niveau avec le plancher.
- La quantité de cales nécessaires varie d'un projet à un autre et selon l'angle du plancher.

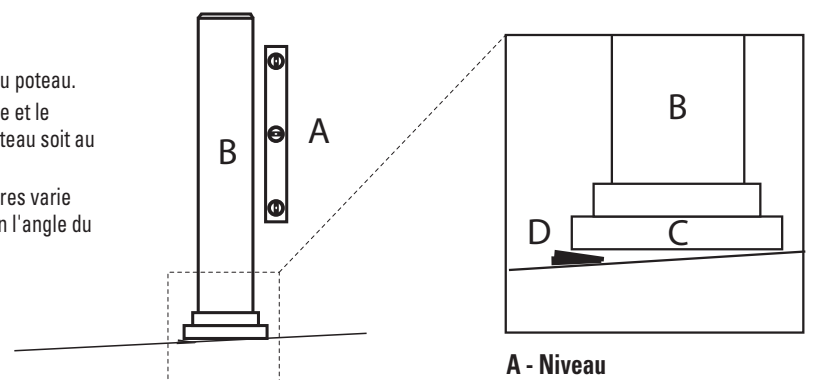

A - Niveau
B - Poteaux
C - Base
D - Cale